



LABORATORIO ARTIGIANO RETI

di ARCHETTI CARLO

Reti per lo Sport – Recinzione Campi Sportivi

Reti Antivolatili - Anticaduta – Pesca

Reti per Voliere - Agricoltura

25058 SULZANO (BS) – Via Tassano, n. 8

Tel. e Fax 030/985290 Cell. 328 0562071

C.F. RCHCRL64C01F532U – P.I. 03216410179

www.retificio-archetti.it – info@retiarchetti.com

www.retiarchetti.it – info@retiarchetti.it

SCHEMA TECNICA ART.: TR 2

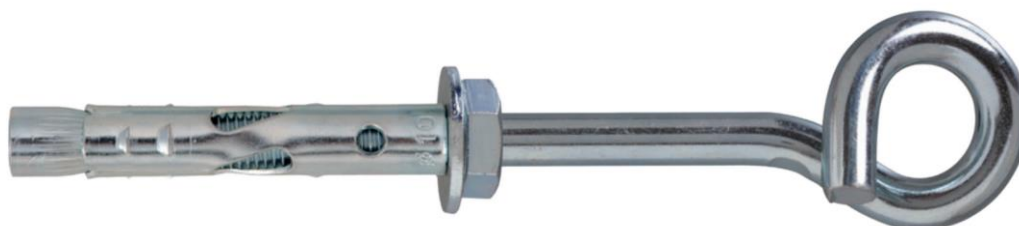

do Ø mm	Lt mm	h1 mm	l mm	Øg mm	Øi mm	Lg mm	Tinst Nm
12	60	60	45	9	15	135	40

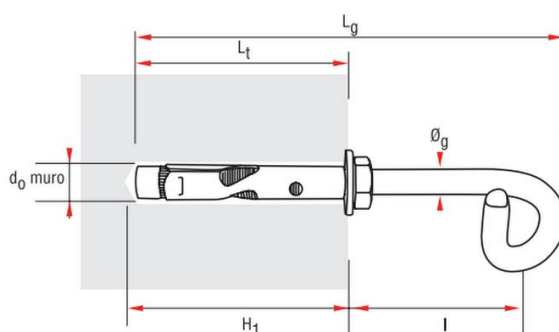

- L_t** = Lunghezza tassello
h₁ = Profondità minima foro
d_o = Diametro foro
Ø_g = Diametro gancio
Ø_i = Passaggio fune
L_g = Lunghezza gancio
l = Sporgenza supporto
T_{inst} = Coppia di serraggio

Resistenza in daN per applicazioni in calcestruzzo classe C20/25

1 daN=1 kg

Trazione e taglio

150*

* inizio deformazione gancio

ATTENZIONE: Si consiglia un coefficiente di sicurezza non inferiore a 5

- Per applicazioni su pietra e murature in laterizio a causa delle differenti caratteristiche dei materiali non è possibile indicare specifici valori di carico
- E' consigliabile eseguire sempre prove di estrazione in loco prima di utilizzare gli ancoranti